



# MATERIALS

## ① 部材 & その他



WV-01 ステンレスパイプ

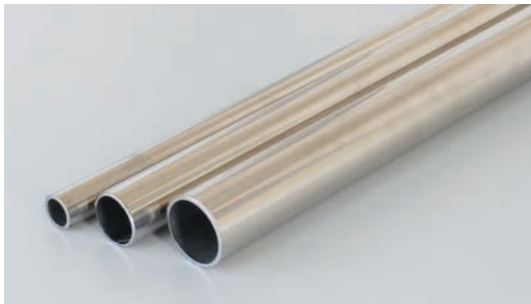

材質：鋼管+ステンレス鋼(SUS304)  
仕上：磨き

φ × t × L	入数(本)	φ × t × L	入数(本)
9.5×0.5×3650	40	9.5×0.5×4000	40
12.7×1.0×3650	20	12.7×1.0×4000	20
16×1.0×3650		16×1.0×4000	
19×1.0×3650	15	19×1.0×4000	15
25×1.0×3650	10	25×1.0×4000	10
32×1.2×3650		32×1.2×4000	
38×1.2×3650	5	38×1.2×4000	5

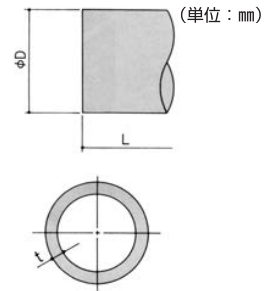

- 上記定尺寸法以外の別寸法もできますので、お問い合わせください。  
オールステンパイプHL、磨#400も取り扱いしております。  
弊社営業・担当者までお問い合わせください。
- 9.5φはオールステンパイプになります。

WV-301 真鍮パイプ



材質：真鍮  
仕上：磨き  
入数：10本

φ × t × L	φ × t × L
9.5×1.0×3000	25.4×1.0×3000
12.7×1.0×3000	31.8×1.2×3000
15.8×1.0×3000	38.1×1.0×3000
19×1.0×3000	50×1.5×3000

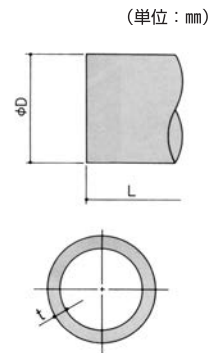

WV-32 楕円パイプ



材質：アルミニウム  
仕上：シルバー  
長さ：3000mm  
入数：30本

- H30×W15のアルミ製楕円パイプです。
- 表面の波型形状が、パイプにアクセントを持たせています。



WR-322 オーバルソケット  
P156に掲載しています。

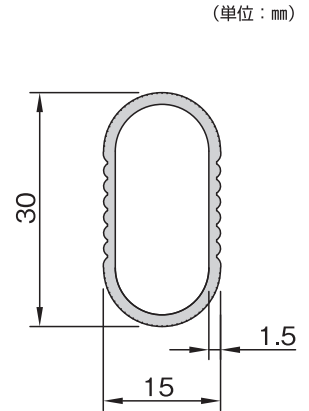

WV-302 スチール黒パイプ



材質：鋼  
仕上：ブラック焼付き塗装

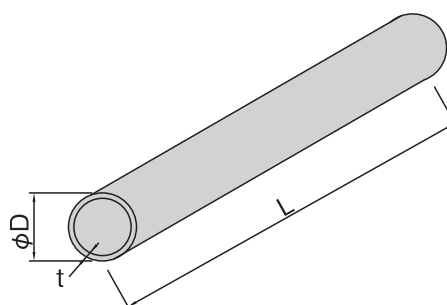

φD	長さ(L)	t	入数(本)
10	1000	0.9	50
	2000		
13	1000		40
	2000		
16	1000		25
	2000		
19	1000		25
	2000		
23.8	1000		20
	2000		
32	1000		10
	2000		

WV-303 アルミ不等辺角パイプ

(単位：mm)



呼称	t×A×B	長さ
58062	1.2×10×15	3000
56325	1.5×15×20	2500
56326	1.5×15×25	
56327	1.5×15×30	
56328	2.0×20×30	
56329	2.0×20×40	
58068	2.5×20×40	
56330	2.5×22×30	2400
56331	2.0×25×50	2500
68069	2.0×25×60	

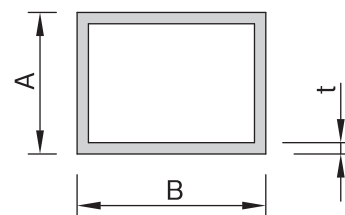

材質：アルミニウム  
仕上：アルマイトシルバー  
入数：10本

●他サイズ・他仕上などは弊社営業・担当者までお問い合わせください。

WV-304 アルミ等辺角パイプ

(単位：mm)

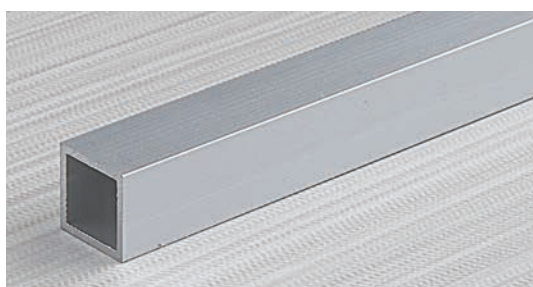

呼称	t×A×B	長さ
56313	1.0×10×10	2500
56314	1.2×12×12	
58063	1.5×15×15	
56315	2.4×19×19	2400
58064	2.0×20×20	2500
56316	1.5×25×25	
58066	2.5×25×25	

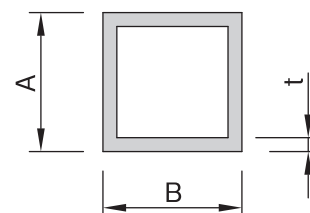

材質：アルミニウム  
仕上：アルマイトシルバー  
入数：10本

●他サイズ・他仕上などは弊社営業・担当者までお問い合わせください。

WV-305 等辺アルミアングル

(単位：mm)

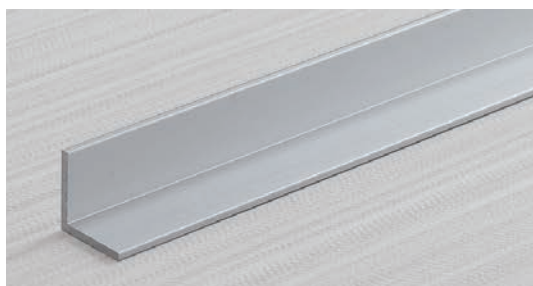

呼称	t×A×B	長さ
56021	1.0×9×9	3000
56022	1.2×10×10	
56249	3.0×10×10	
56032	0.8×12×12	
56028	1.2×12×12	
56046	2.0×30×30	
56253	3.0×30×30	

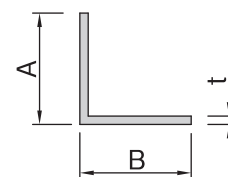

材質：アルミニウム  
仕上：アルマイトシルバー  
入数：10本

●他サイズ・他仕上などは弊社営業・担当者までお問い合わせください。

WV-306 不等辺アルミアングル

(単位：mm)



呼称	t×A×B	長さ
56179	1.5×5×15	2000
56180	1.5×5×20	3000
56142	1.2×10×20	
56260	1.5×10×20	2000
56262	1.5×10×30	3000
56154	1.5×15×30	
56173	1.5×15×45	

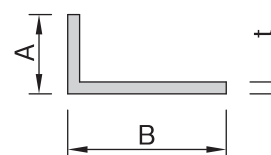

材質：アルミニウム  
仕上：アルマイトシルバー  
入数：10本

●他サイズ・他仕上などは弊社営業・担当者までお問い合わせください。



WV-307 アルミカラーアングル

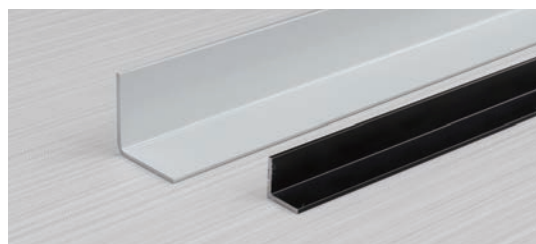

材質：アルミニウム  
 仕上：ホワイトアルマイト  
 電解ブラック  
 入数：10本

呼称	t×A×B	長さ	形状
55094	1.2×20×20	3000	図A
55095	1.3×25×25		
55088	1.2×10×10		図B
55089	1.2×12×12		
55090	1.2×15×15		
55091	1.4×20×20		
55092	1.5×25×25		

●他サイズ・他仕上などは弊社営業・担当者までお問い合わせください。

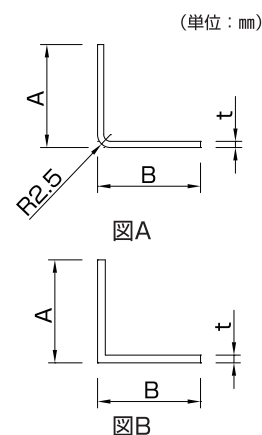

WV-308 ステンレスアングル



材質：ステンレス SUS304  
 仕上：ヘアーライン  
 入数：10本

呼称	t×A×B	長さ
20029	0.8×10×10	2000
20030	0.8×15×15	
20031	0.8×20×20	3000
20039	1.5×15×15	
20035	1.5×20×20	
20036	1.5×25×25	

●他サイズ・他仕上などは弊社営業・担当者までお問い合わせください。

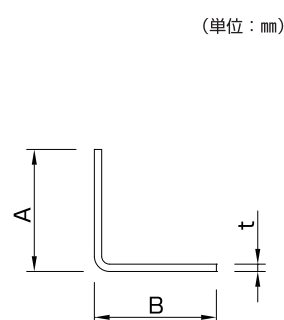

WV-309 ホワイトビニールアングル



材質：ビニール  
 仕上：ホワイト  
 入数：10本

呼称	t×A×B	長さ
36004	1.0×10×10	1820
36321	1.5×10×10	
36329	1.5×15×15	
36333	2.0×20×20	
36338	2.0×25×25	
36340	2.0×30×30	

●他サイズ・他仕上などは弊社営業・担当者までお問い合わせください。

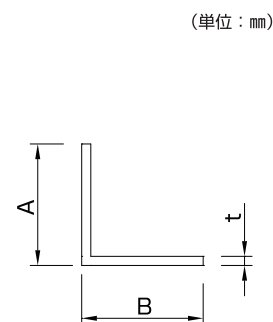

WV-310 アルミチャンネル



材質：アルミニウム  
 仕上：アルマイトシルバー  
 入数：10本

呼称	t×A×B	長さ
58261	1.0×10×7.5	2000
58263	1.0×10×12	
56343	2.0×15×25	
58085	2.0×20×35	
58266	1.5×24×15	
56345	3.0×25×50	

●長さ2000mm(-3mm,+5mm)  
 ●他サイズ・他仕上などは弊社営業・担当者までお問い合わせください。

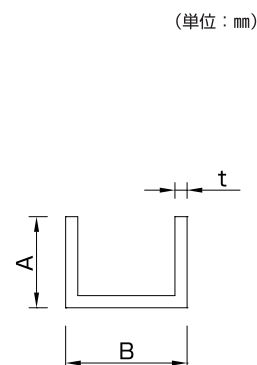

WV-311 アルミTバー



呼称	t×A×B	長さ
53041	1.2×10×5.5	3000
53049	1.2×20×5.5	
53048	1.2×15×9.0	
53050	1.2×20×9.0	
53043	2.0×25×22	3000
53040	2.0×40×25	

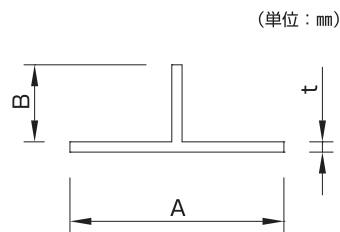

材質：アルミニウム  
仕上：アルマイトシルバー  
入数：1本

●他サイズ・他仕上などは弊社営業・担当者までお問い合わせください。

WV-09 ステンレス不等辺アングル



材質：ステンレス(SUS304)  
仕上：ヘアライン  
長さ：2000mm  
入数：10本

呼称	A	B	t	呼称	A	B	t
6×9	6	9	0.8	5×45	5	45	0.8
6×12		12		10×16		16	
5×15		15		10×21		21	
5×20		20		10×26		26	
5×25	25	10×31		31			
5×30	30	10×46		46			
5×36	36	10×61		61			

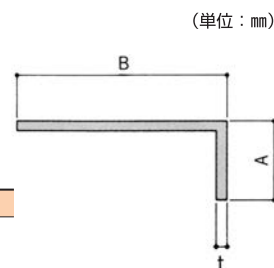

WV-312 アルミフラットバー

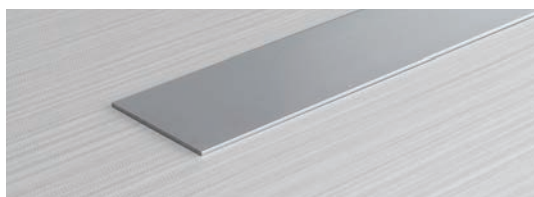

呼称	t×A	長さ
58028	1.0×30	2000
58018	2.0×15	
58029	2.0×25	
58014	3.0×15	
58023	3.0×40	
56291	4.0×50	2000

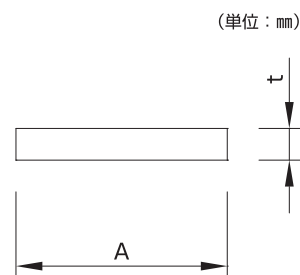

材質：アルミニウム  
仕上：アルマイトシルバー  
入数：10本

●長さ2000mm(-3mm,+5mm)  
●他サイズ・他仕上などは弊社営業・担当者までお問い合わせください。

WV-313 アルミ角棒



呼称	A×B	長さ
58043	6×6	2000
56306	8×8	
58044	6×9	
56308	10×20	
56310	10×40	1820
56312	15×40	

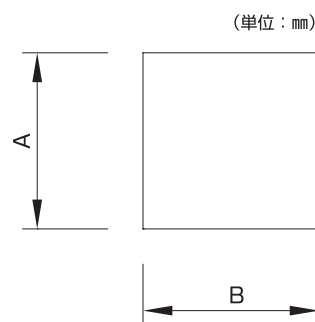

材質：アルミニウム  
仕上：アルマイトシルバー  
入数：10本

●長さ2000mm(-3mm,+5mm)  
●他サイズ・他仕上などは弊社営業・担当者までお問い合わせください。

WV-38 エッジクッション



材質：軟質塩ビ  
仕上：半透明  
長さ：2000mm  
入数：10本

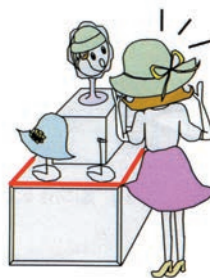

ガラスケース・又は木製什器やカウンターへの傷んだカドや縁をカバーする

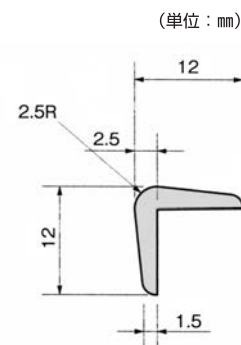

WV-314 反り止め金具

(単位: mm)

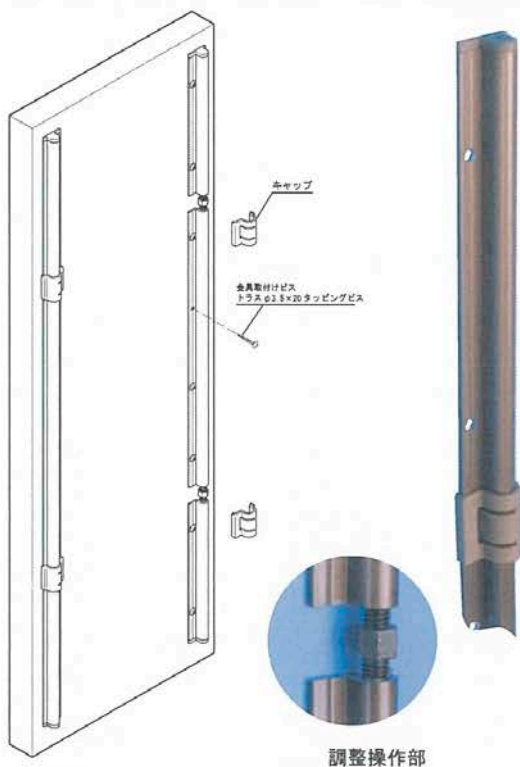

- 扉の裏面に装着し扉の反りを抑制します。
- 扉の裏面への面付け装置なので、取り付けが簡単です。
- シャフトレス設計により操作しやすく、顕著な効果を実現。
- 市販の8mm用スパナで調整可能。
- 調整操作部を隠すキャップ付。
- サイズ: L=1350mm/1750mm  
他サイズも製作可能です。弊社営業・担当者までお問い合わせください。

製品仕様

本体材質  
 本体……………アルミニウム  
 A6063S-T5  
 キャップ………ABS  
 調整ボルト…鉄 SWRCH12R

付属取付ビス  
 トラス頭φ3.5×20  
 タッピングビス×必要数  
 梱包入数  
 25set/1箱  
 標準色  
 アンバー色

寸法図

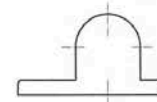
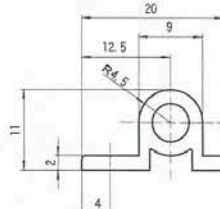
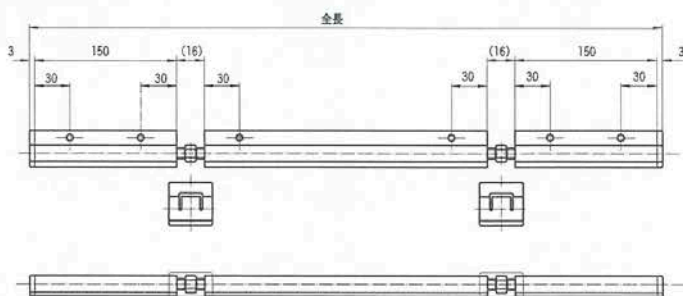

アルミ断面図

エンドキャップ装着外観

調整方法

①キャップを外します。

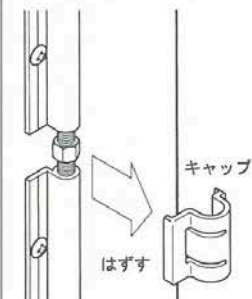

※キャップは差し金(スケール)のようなもので簡単に外せます。

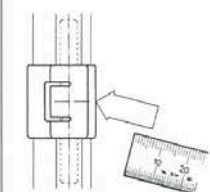

②対辺8mmのスパナで扉の反りを調整します。

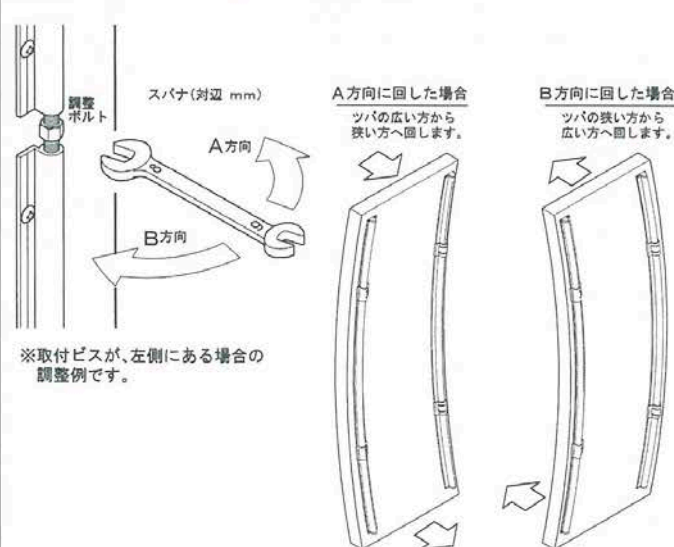

※取付ビスが、左側にある場合の調整例です。

③調整を終えたらキャップを取り付けてください。

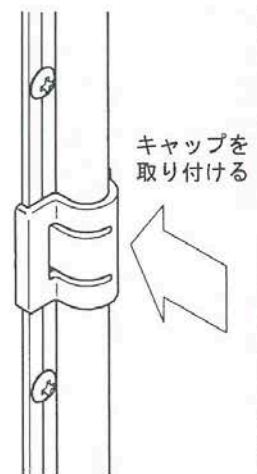

### WV-315 養生フリーカットテープ



\*緩衝材付きの養生テープです。  
部位に合わせて、手で縦、横に自在にカットでき  
作業性に優れています。  
住宅建設時の養生(柱、サッシ枠、ドアノブなどの建具周り)や  
商品搬入時の衝突防止など様々な場面で商品を  
傷、汚れから守ります。

サイズ巾(mm)×長さ(m)×厚み(mm)	入数(巻)
100×8×2.0	24

### WV-316 NEWルミネα



#### LED電球クリップランプ

特徴：米国CREE社製 超高輝度LED採用  
LED22W(全光束2400ルーメン)  
照射角270度  
シーソー型スイッチ  
5mコード付  
二重絶縁  
入数：12個

### WV-317 ストレッチフィルム



材質：LLDPE  
(直鎖上低密度ポリエチレン)  
サイズ：50cm×300m  
厚み：14μ  
入数：6本

- 【特徴】
- ポリエチレン製のため  
焼却時に塩素系のガス  
は発生しません。
  - 荷崩れ防止
  - 防水・防じん・汚れ防止

### WG-83 シリコンスプレー901#



特殊滑走用シリコン  
入数：24本  
【特徴】  
潤走効果を発揮し  
べとつきが無く無色透明で  
金属を錆びさせたり  
繊維等を汚染致しません。  
●用途  
機械の定盤、刃物の滑走  
各種カッターの粘着防止  
皮革・ホームラバー  
ウレタン等の縫製  
各種カバーの被せ

### WV-318 アクリルミラー



材質：アクリル  
定尺寸法：t3×1200×1800

### 安全対策に!割れない鏡アクリルミラー登場!

- 【特徴】
- 保育園等、お子様がぶつかったりする可能性の高い場所には、  
割れないミラーのアクリルミラーをお勧めします。
  - 軽い・割れない・錆びないとメリットの多いアクリルミラーです。
  - 指定サイズ及び下記画像の様なデザインなど加工も可能です。  
\*DXFでのデータが必要となります。

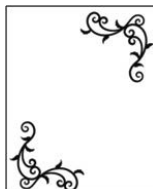

- デザイン加工は700×450までとなります。
- メーカーより直送及び取寄せとなりますので  
別途送料がかかります。
- 弊社限定在庫 t3×98×98 無地



WV-24 メタカラー

(単位: mm)



SK-FB フラットバーシリーズ  
 材質: ABS樹脂/アルミ箔  
 仕上: 鏡面/ヘアライン/ヴァイブレーション  
 入数: 10枚

●ステンレス箔を側面の小口まで施すなど  
 美しさと機能性にこだわった人気シリーズ

呼称	H	長さ
SK-60×2FB	60	2700
SK-75×2FB	75	
SK-100×2FB	100	
SK-150×2FB	150	

**FB・巾木曲げ加工最小R**  
 R曲げ加工につきましては工場加工で承ります。  
 加工可能な最小半径(mm)を表示しています。

出隅 150R 出隅方向の曲げ加工	入隅 150R 入隅方向の曲げ加工
-------------------------	-------------------------

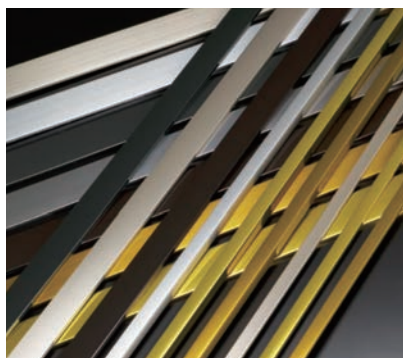
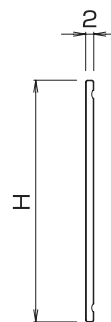

AKA-9×4U  
 材質: ABS樹脂/ステンレス箔  
 入数: 30セット  
 長さ: 3000mm  
 下地セット  
 下地部材: AK-9-×4UP  
 仕上

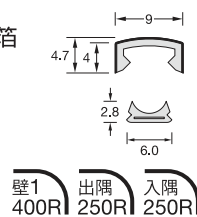

**曲げ加工最小R**  
 R曲げ加工につきましては工場加工で承ります。見切材は、製品曲げる方向によって加工可能な範囲が異なりますので、加工可能な最小半径(mm)を表示しています。

壁1 150R 壁面に沿った曲げ加工(突縁部がある場合、内側)	壁2 150R 壁面に沿った曲げ加工(突縁部がある場合、外側)	出隅 300R 出隅方向の曲げ加工	入隅 300R 入隅方向の曲げ加工	柱 350R 丸柱に沿った曲げ加工(最大L2400)

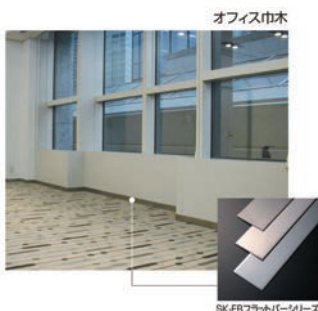

●メタカラー掲載商品含む積水樹脂製品は  
 お取り寄せとなります。  
 掲載していない品番も取り扱いしておりますので詳しくは弊社営業、担当者までお問い合わせ下さい。

メタカラーWebサイトのご紹介

メタカラーWebサイトが、より便利に、より機能的になりました。新しい検索機能や施工動画を追加するなど、内容もますます充実。「製品情報」はスマートフォンに対応し、いつでも手軽に検索できます。

メタカラーWebサイトはこちら <http://www.metacolor.jp/>

機能1 かんたん早わかり検索

高さ・外観・形状など、スペックからスピーディーに検索。お探しの製品が簡単に見つかります。



機能2 スマートフォン対応

「製品情報」ページがスマートフォンに対応。見やすい画面で欲しい情報がその場で確認できます。



機能3 見切材 外観カラーシミュレーション

見切材の各製品ごとの材質感や外観カラーの違いが、画面上で簡単に比較・チェックできます。



機能4 検索に改廃情報を追加

品番検索に製品の改廃情報を新たに追加。後継品や新製品の情報も確認できます。





WV-319 ピンチブロック

植毛加工ピンチブロック 形状一覧

色 ○ グレー ▲ 茶 □ 白 単位：mm

※植毛加工難燃仕様ピンチブロックとは色あいが異なります。  
 ※形状寸法は、公差の関係で、現物と若干異なる場合がありますのでご了承ください。

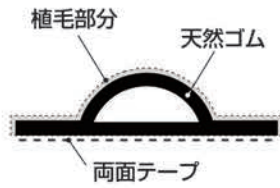

#7-D ●▲ #7-E ●▲□



#7-M ●▲ #7-P ●▲ #7-R ●▲ #7-T ●▲□ #7-U ●▲

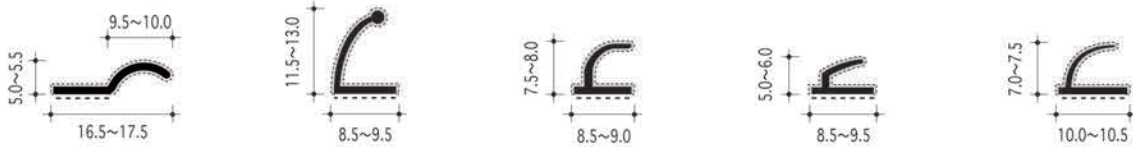

#12-A ●▲ #12-B ●▲ #12-M ●▲

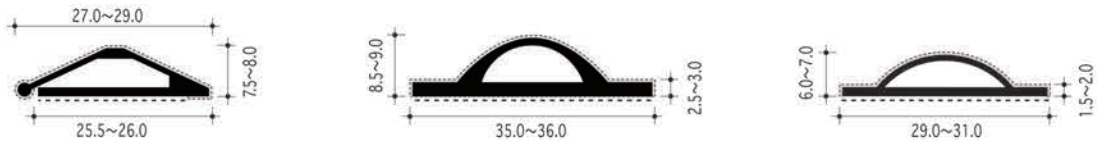

#12-P ●▲ #12-S ●▲□ #25-B ●▲□ #25-M ●▲ #25-T ●▲

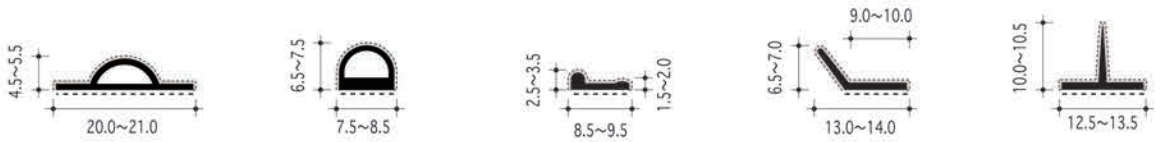

#25-T-1 ●▲ #26-A ●▲ #26-C ●▲ #26-K ●▲ #26-K-1 ●▲

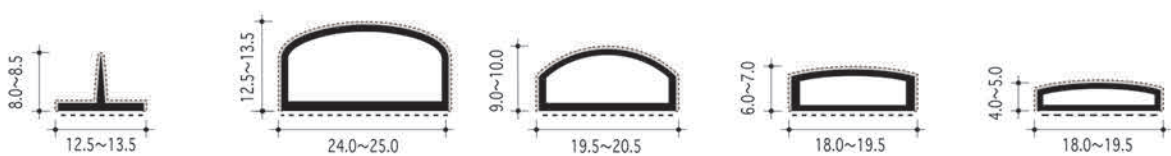

#26-B ●▲ #26-B-1 ●▲ #28-P ●▲ #31-D ●▲ #33-B ●▲

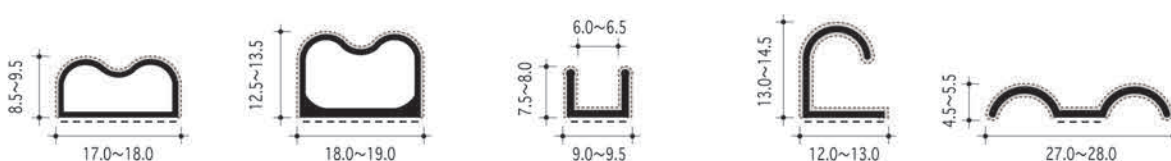

#38-C ●▲ #38-E ●▲□ #38-F ●▲ #38-P ●▲ #38-T ●▲

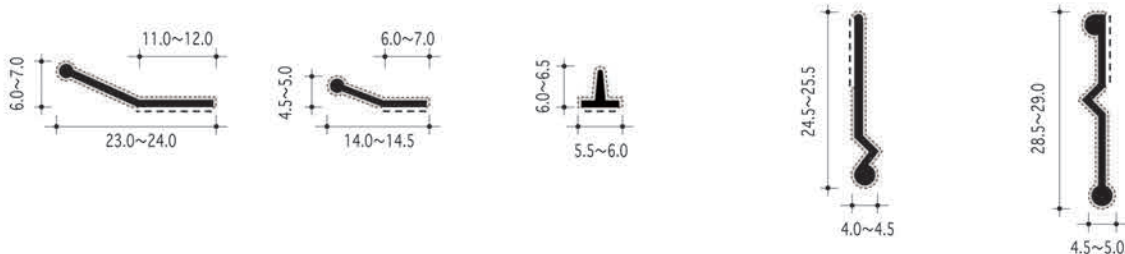

部  
材

WV-23 ライトルーバー

(単位：mm)

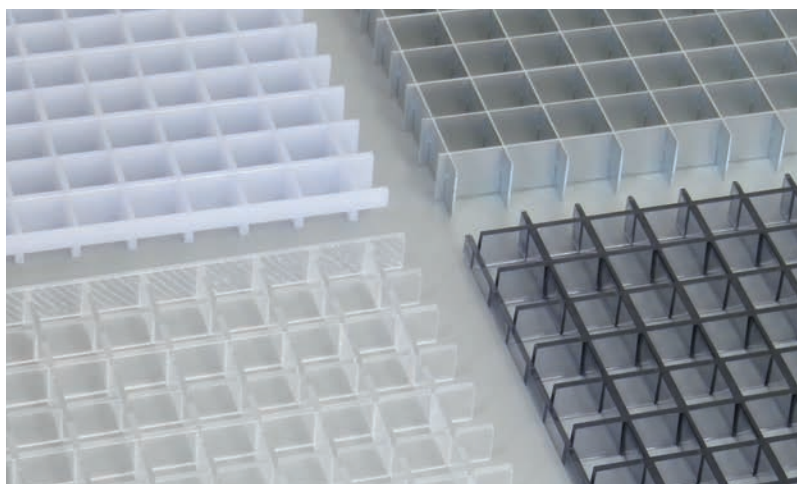

材質：PLシリーズ/アクリル  
ALシリーズ/アルミニウム

● PLシリーズ

呼称	仕上	パネル寸法	入数(枚)
PL-1	乳白色	608×1216	15
PT-4	半透明		
BS-15	ブルースモーク		

● ALシリーズ

呼称	仕上	パネル寸法	入数(枚)
15ASL-SA	シルバー	630×1260	10
15ASL-WH	ホワイト		
15AWL-SA	シルバー	990×1260	4
15AWL-WH	ホワイト		

\*寸法切りオーダー(加工費別)が可能です。

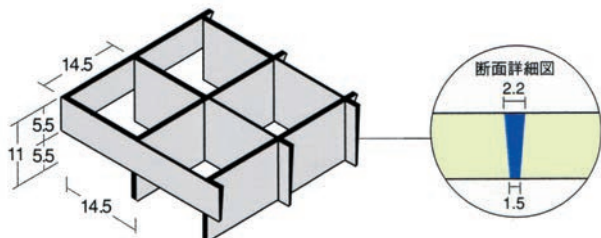
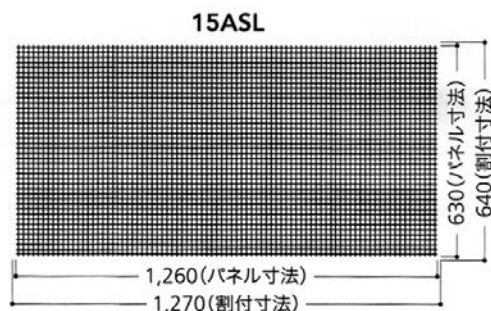
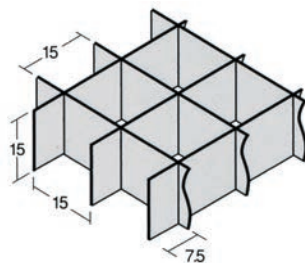
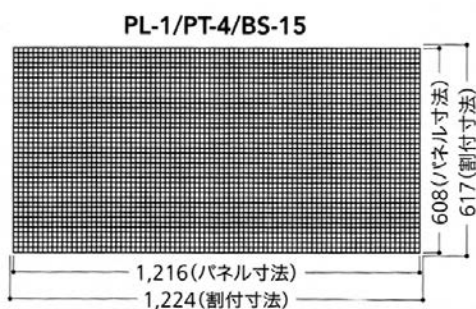

パネル4辺外周に半分の高さの帯をつけています。ご使用時にはパネル面を交互に用い、上下段の帯を組合わせて連結します。

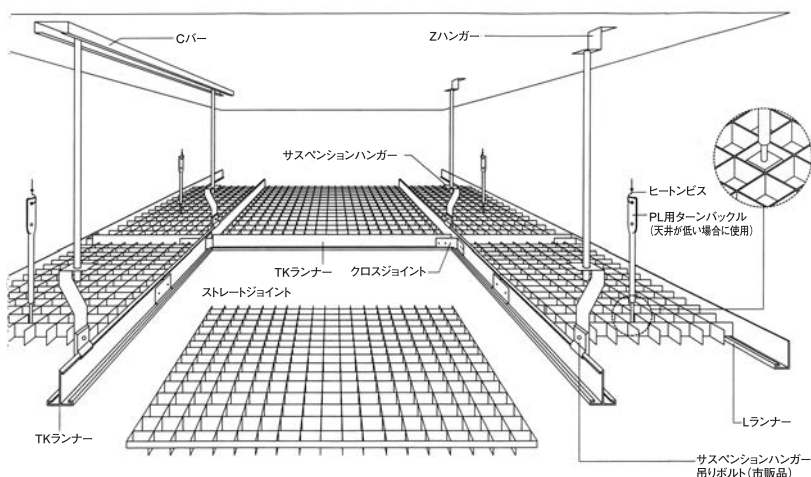
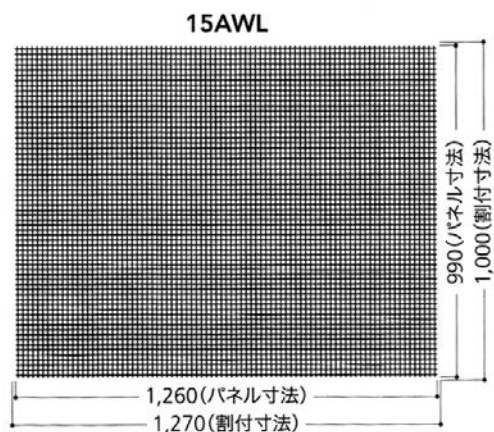

天井吊り下げディスプレイ時にご使用下さい。

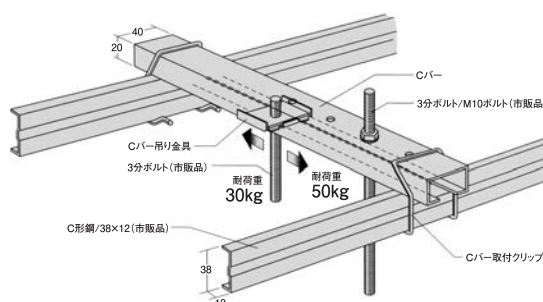

●他部材施工手順は弊社営業・担当者までお問い合わせください。







WV-320 工業扇風機

YL-0132IF  
スタンド式  
(つまみ回転式スイッチ)



YL-4542IF  
スタンド式-折畳み脚  
(つまみ回転式スイッチ)



仕様

ファン径	45cm ABS	
電圧	100V	
周波数	50Hz	60Hz
消費電力	140W	147W
最大風速	288m/分	333m/分
風量	145m <sup>3</sup> /分	176m <sup>3</sup> /分
首振角度	左右40° 上下15°	
重量	5.5kg	
コード長	2.1m	
全高	117~132cm	

ご使用上の注意

- 危険ですから、保護ガードを外して使用しないで下さい。
- ファンに、ゴミなどが付着したまま使用すると、モーター故障の原因になります。
- ファン、本体の汚れには中性洗剤を使用して下さい。アルコール、シンナー、ベンジン等を使用しないで下さい。
- コードを台車等で踏むと断絶やショートの原因になりますので、絶対に止めて下さい。

YL-168CF  
キャスター式  
(三段階切替スイッチ)



仕様

ファン径	45cm ABS	
電圧	100V	
周波数	50Hz	60Hz
消費電力	130W	140W
最大風速	345m/分	420m/分
風量	173m <sup>3</sup> /分	211m <sup>3</sup> /分
首振角度	左右40度 上下15度	
重量	14.5kg	
コード長	5.0m	

YL-113WF  
壁掛け式  
(紐式スイッチ)



仕様

ファン径	45cm ABS	
電圧	100V	
周波数	50Hz	60Hz
消費電力	130W	140W
最大風速	345m/分	420m/分
風量	173m <sup>3</sup> /分	211m <sup>3</sup> /分
首振角度	左右40度 上下15度	
重量	4.9kg	
コード長	2.4m	
紐長	1.0m	

WV-321 養生用あてふとん

(単位: mm)



サイズ: 1500×2400【厚み 17mm キルティングで押さえて約10mm】  
材質: 混紡  
入数: 10枚

- 搬入出や作業の際に商品や床面の保護・養生にご利用下さい。
- 中身はフェルト状の反毛綿を使用し、一定の厚みと軽さを実現。
- 国産品で高品質です。
- 国内製造ですので素材(A反生地/新品綿)から縫製に至るまで丁寧に作り上げており、耐久性抜群!

\*本製品は掲載画像と異なる色で納品される場合がございます。  
色の指定はできません。

WV-322 養生テープ



サイズ: 幅50mm×長さ25m  
仕上: ブルー  
入数: 30巻

- 手切れが良く縦裂けにくい!
- 微粘着で糊残りしにくい!
- 屋内外の養生、傷防止に!

# 民芸飾り金具

WH-167 民芸飾り金具

\*銀古美は在庫が  
無くなり次第廃盤  
となります。

ボタン前飾り(大)



材質：亜鉛ダイカスト  
全長230mm 足巾90mm

ボタン前飾り(小)



材質：真鍮  
全長155mm

ボタン鍵座鉤



材質：亜鉛ダイカスト  
150mm×90mm 足巾58mm

ボタン丸型飾り



材質：真鍮  
全長155mm丸

ボタン小判鍵座鉤



材質：亜鉛ダイカスト  
135mm×88mm 足巾58mm

木爪四君子鉤



材質：亜鉛ダイカスト  
125mm×43mm 足巾58mm

四君子鉤



材質：亜鉛ダイカスト  
110mm×50mm 足巾58mm



# 民芸飾り金具

\*銀古美は在庫が  
無くなり次第廃盤  
となります。

WH-167 民芸飾り金具

ボタン化粧



材質：亜鉛ダイカスト  
150mm×90mm

四角釘



材質：亜鉛ダイカスト  
132mm×54mm 足巾41mm

菊輪釘



材質：亜鉛ダイカスト  
86mm×63mm

ボタン小判化粧



材質：亜鉛ダイカスト  
150mm×88mm

ボタン胴巻



材質：亜鉛ダイカスト  
95mm×50mm×30mm巾

ボタン平しもく



材質：亜鉛ダイカスト  
123mm×70mm×18mm巾

ボタン片しもく



材質：亜鉛ダイカスト  
70mm×70mm×18mm巾

ボタン台輪



材質：亜鉛ダイカスト  
125mm×54mm×73mm巾

ボタン三角飾り



材質：亜鉛ダイカスト  
45mm×45mm



# 民芸飾り金具

\*銀古美は在庫が  
無くなり次第廃盤  
となります。

WH-167 民芸飾金具

ボタン丁番飾り



材質：亜鉛ダイカスト  
(大)125mm×73mm (小)54mm×73mm

木爪台輪ニラミ

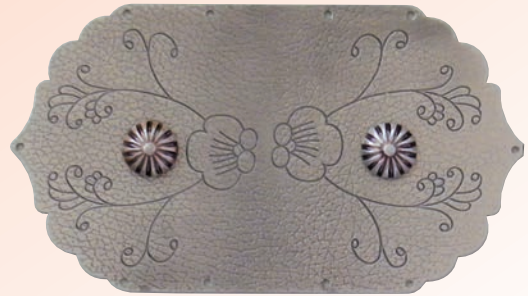

材質：鋼  
130mm×73mm

飛鳥平しもく



材質：鋼  
120mm×70mm×17.5mm巾

飛鳥十文字飾り

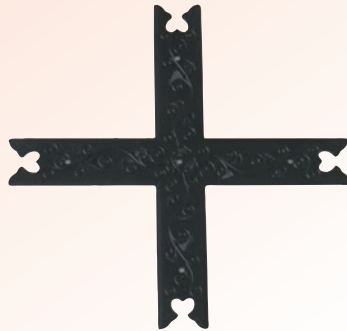

材質：鋼  
120mm×120mm×17.5mm巾

木爪胴巻



材質：鋼  
85mm×45mm×34mm巾

飛鳥金折しもく



材質：鋼  
85mm×85mm×20mm巾

飛鳥三角飾り



材質：鋼  
45mm×45mm

木爪台輪



材質：鋼  
85mm×45mm×73mm巾

飛鳥片しもく



材質：鋼  
70mm×70mm×17.5mm巾

飛鳥一文字飾り



材質：鋼  
120mm×17.5mm巾

木爪丁番飾り

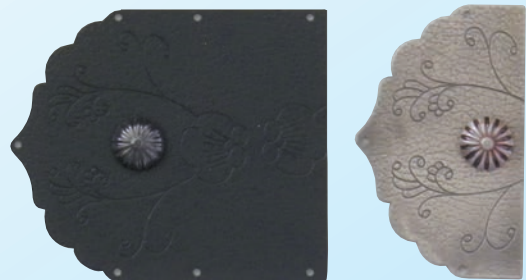

材質：鋼  
(大)85mm×73mm (小)45mm×73mm

木爪ニラミ34



材質：鋼  
130mm×34mm